

KB



Ventilatore centrifugo con accoppiamento a trasmissione. Prodotto in acciaio al carbonio protetto dalla corrosione tramite verniciatura per cataforesi con smalto poliuretano bicomponente RAL 7045.

#### Esecuzioni standard

- Esecuzione 1: Accoppiamento a cinghie. Girante calettata a sbalzo. Supporto montato su sede fuori dal circuito dell'aria. Albero nudo senza trasmissione e senza motore. Temperatura massima dell'aria 100°C. Con ventolina di raffreddamento fino a 300°C.
- Esecuzione 9: Accoppiamento a cinghie. Girante calettata a sbalzo. Supporto e trasmissione montati su sedi fuori dal circuito dell'aria. Motore sostenuto da una bandiera fissata sul fianco della sedia. Temperatura massima dell'aria 100°C. Con ventolina di raffreddamento fino a 300°C.
- Esecuzione 12: Accoppiamento a cinghie. Girante calettata a sbalzo. Supporto e trasmissione montati su sedi fuori dal circuito dell'aria. Motore e ventilatore sostenuti da un telaio di fondazione. Temperatura massima dell'aria 100°C. Con ventolina di raffreddamento fino a 300°C.

#### Motori

Motori standard da 2, 4, 6 poli ad alta efficienza con alimentazione trifase 230/400V 50Hz fino alla taglia 112 e 400/690V 50Hz per le taglie superiori. Grado di protezione IP55, classe F. La velocità del motore viene scelta in base al calcolo della trasmissione.

*Belt drive, single inlet centrifugal fan. Manufactured from steel sheet protected with cataforesis primer + polyurethane paint finish RAL 7045.*

#### Standard arrangement

- Arrangement 1: Belt drive. Overhung impeller. Support mounted on a base outside the air stream. Bare shaft without transmission and motor. Max air temperature 100°C. With cooling disk up to 300°C.
- Arrangement 9: Belt drive. Overhung impeller. Support and transmission mounted on a base outside the air stream. Motor fixed aside the support frame. Max air temperature 100°C. With cooling disk up to 300°C.
- Arrangement 12: Belt drive. Overhung impeller. Support and transmission mounted on a base outside the air stream. Motor and fan fitted on the base frame. Max air temperature 100°C. With cooling disk up to 300°C.

#### Motori

2, 4 or 6 pole, high efficiency (the rpm of each motor will be adapted according to the calculation for each drive), three-phase 230/400V 50Hz up to motor size 112 and 400/690V 50Hz for higher motors. IP55, Class F protection.



Girante con pale aperte positive per trasporto materiale  
Forward blades impeller for material transport

#### QUADRO DI APPLICAZIONE TABLE OF APPLICATIONS

Tipologia del fluido Air Type	Quantità di polvere Dust quantity (mg/m <sup>3</sup> )
Trasporto di materiale pneumatico Conveying material and pneumatic transport	< 50000



#### Su richiesta

- Progettazione speciale con diversi materiali costruttivi.
- Versione a 60Hz.
- Verniciatura con RAL diversi dallo standard.
- Parti statiche del ventilatore zincate a caldo.
- Soluzioni con materiali resistenti alla corrosione.
- Versione con materiali antiusura.
- Motori elettrici per applicazioni speciali.
- Motori elettrici adatti per VSD.
- Possibilità di configurazione con svariati accessori tra cui: Giunti antivibranti, portello d'ispezione, tappo di scarico, ammortizzatori, reti di protezione, filtro, silenziatore, regolatore di portata, valvole e serrande.
- Costruzioni a tenuta.
- Coibentazione.

#### Versioni ATEX

Su richiesta ventilatori installati in luogo con pericolo di esplosione conformi alla direttiva 2014/34/UE (ATEX):  
Temperatura ambiente tra -20°C/+60°C, pressione ambiente (assoluta) tra 0,8bar/1,1bar, in accordo con EN 14986.

- Gas:
  - ⊗ 3G IIB T2-T3
  - ⊗ 3G IIB+H2 T2-T3
- Polvere non conduttiva:
  - ⊗ 2D\* IIIB T195°C-T295°C
  - ⊗ 3D IIIB T195°C-T295°C
- Polvere conduttiva (con motore IP65 IIIC):
  - ⊗ 2D\* IIIC T195°C-T295°C
  - ⊗ 3D IIIC T195°C-T295°C

\* Solo se è previsto per il trasporto di fibre di cellulosa tritate.

#### On request

- Manufactured from different materials.
- 60 Hz versions.
- Painted in different RAL colour.
- Hot dip galvanized static parts.
- Corrosion proof construction.
- Wear proof construction.
- Motors for special applications.
- Motors suitable for VSD.
- Accessories: Flexible joints, inspection door, casing drain, AV-mounts, protection nets, filter, silencer, inlet discharge governor, valves, dampers.
- Gas tight construction.
- Thermal insulation.

#### ATEX versions

On request, explosion proof version fans in accordance with 2014/34/UE (ATEX directive):  
Ambient temperature -20°C to +60°C, ambient pressure (abs.) 0,8 bar to 1,1 bar according to EN 14986.

- Gas:
  - ⊗ 3G IIB T2-T3
  - ⊗ 3G IIB+H2 T2-T3
- Non-conductive dust:
  - ⊗ 2D\* IIIB T195°C-T295°C
  - ⊗ 3D IIIB T195°C-T295°C
- Conductive dust (compulsory IP65 IIIC motor):
  - ⊗ 2D\* IIIC T195°C-T295°C
  - ⊗ 3D IIIC T195°C-T295°C

\* Only for fluff applications.

**GIRANTE CON PALE APERTE POSITIVE PER TRASPORTO MATERIALE AD ALTA PRESSIONE - ACCOPPIAMENTO A TRASMISSIONE**  
**HIGH PRESSURE FORWARD BLADES IMPELLER FOR MATERIAL TRANSPORT - BELT DRIVE**

**CARATTERISTICHE TECNICHE / TECHNICAL FEATURES**

È essenziale verificare che le caratteristiche elettriche (tensione, intensità, frequenza, ecc.) di targa del motore siano compatibili con l'impianto elettrico di installazione.

Please, check that electrical features (voltage, current, frequency, etc.) are suitable with your installation.

Modello Model	Portata massima Maximum airflow (m <sup>3</sup> /h)	Potenza motore máxima Maximum motor power (kW)	Peso Weight (kg) <sup>[1]</sup>	Momento di inerzia Moment of inertia (kg·m <sup>2</sup> ) <sup>[2]</sup>
KB 401 P1A	3.230	11,0	55	0,13
KB 451 P1A	4.100	15,0	62	0,19
KB 501 P1A	5.050	18,5	81	0,34
KB 561 P1A	6.130	22,0	125	0,60
KB 631 P1A	7.840	30,0	176	1,10
KB 711 P1A	10.190	37,0	212	1,70
KB 801 P1A	12.920	45,0	287	3,20
KB 901 P1A	16.100	55,0	437	5,50
KB 1001 P1A	20.080	75,0	504	8,80

<sup>1</sup> Per l'esecuzione 1 e orientamenti LG270 e RD270 / For arrangement 1 and LG270 or RD270 position

<sup>2</sup> Momento di inerzia della girante / Impeller's moment of inertia

**SUPPORTI DI SERIE 1 / STANDARD SUPPORT 1**

Modello Model	401	451-501	561	631	711	801	901	1001
Tipo di supporto Support type	ST 80 A28	ST 90 A38	ST 100 A42	ST 110 B48	ST 120 B48	ST 130 B55	ST 150 B65	ST 180 B80

Vedi informazioni addizionali alla fine del catalogo / See additional information at the end of the catalog

**LIMITE GRANDEZZA MOTORE ESECUZIONE 9 / MOTOR SIZE LIMIT FOR ARRANGEMENT 9**

Modello Model	401-501	561-631	711-901	901-1001
Taglia motore Motor size	≤ 132 MB2	≤ 160 L2-4	≤ 180 L2-4	≤ 200 L4

CURVA CARATTERISTICA (in premente) / PERFORMANCE CURVES (at outlet)

- Ptot: Pressione totale in Pa.
- Ptot: Total pressure in Pa.

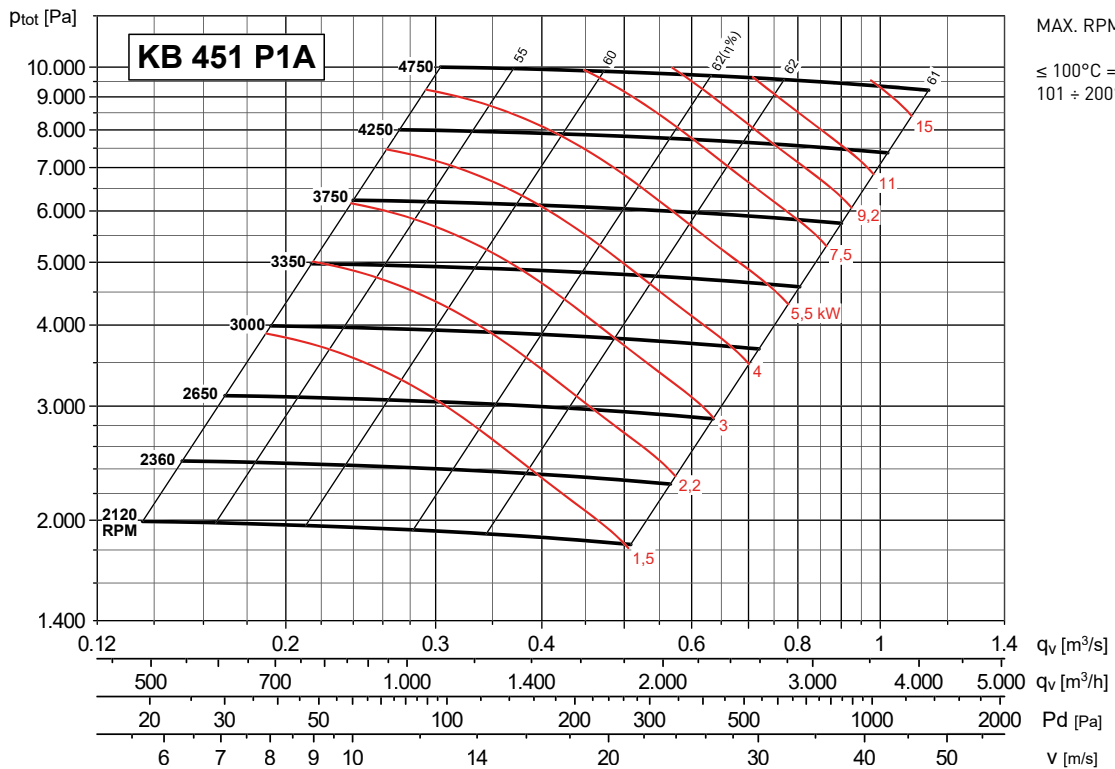
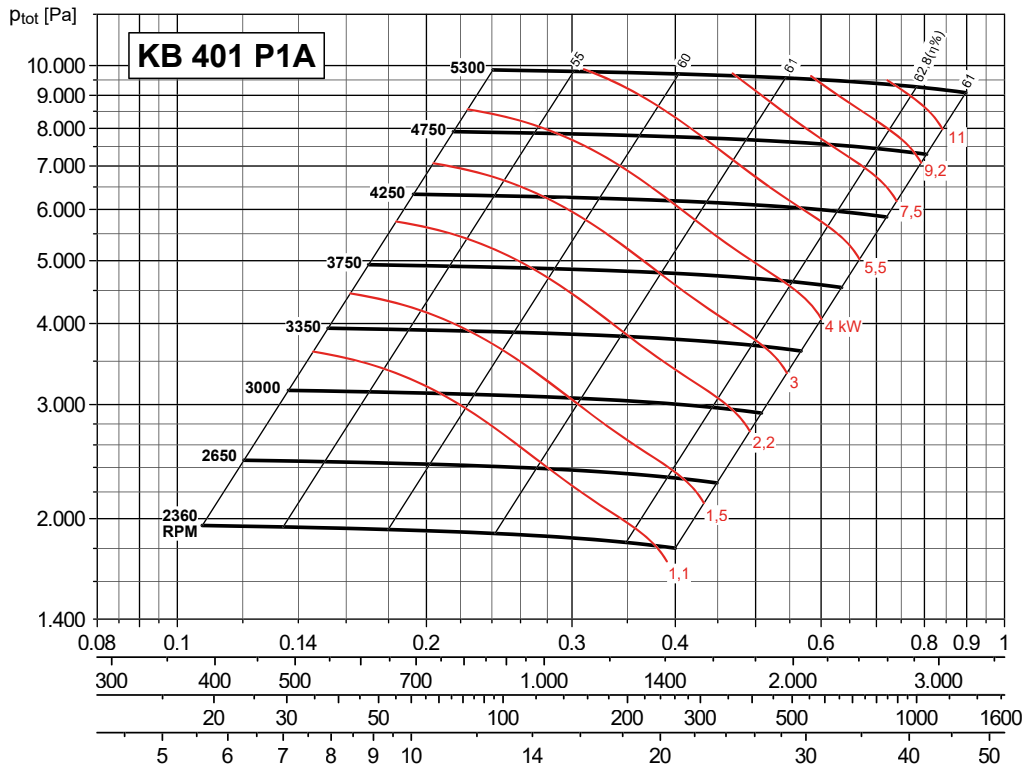

**CURVA CARATTERISTICA (in premente) / PERFORMANCE CURVES (at outlet)**

- Ptot: Pressione totale in Pa.
- Ptot: Total pressure in Pa.

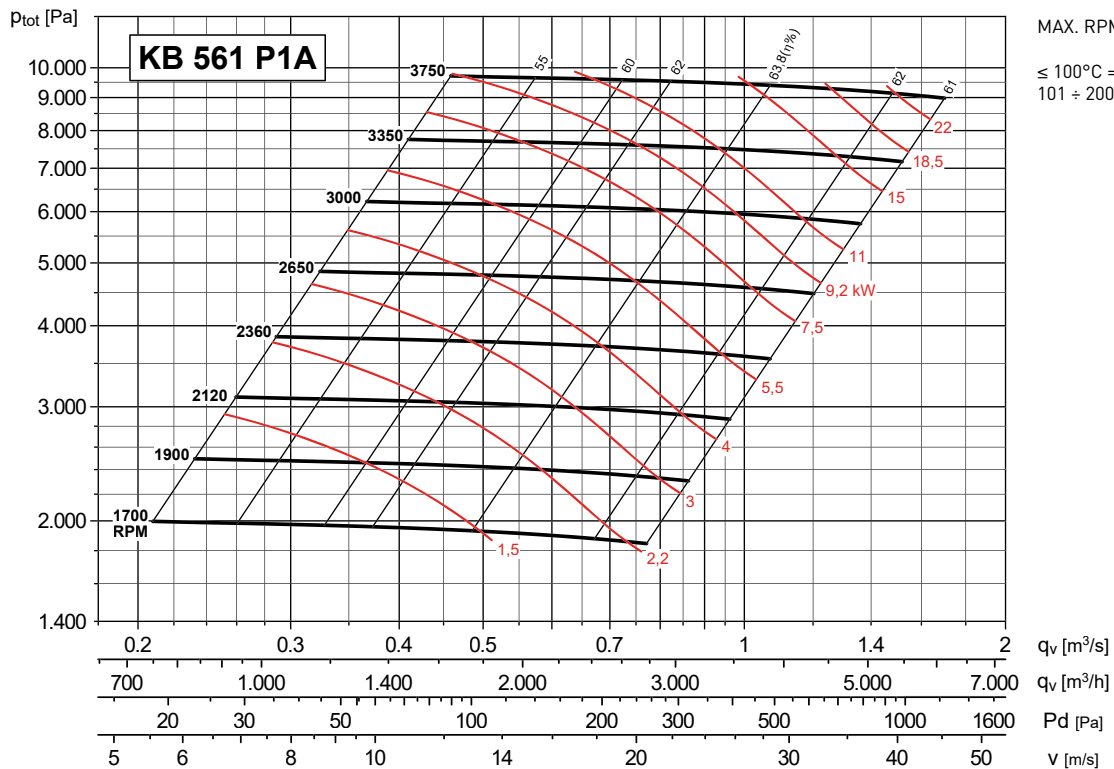
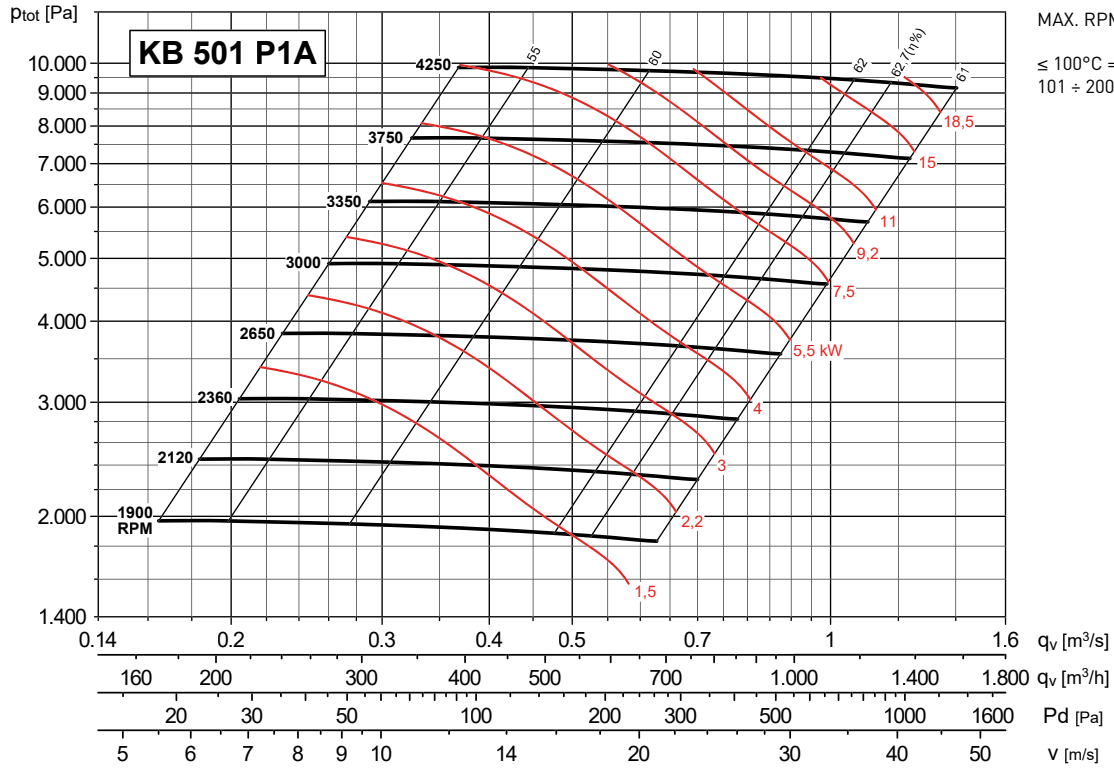

**CURVA CARATTERISTICA (in premente) / PERFORMANCE CURVES (at outlet)**

- Ptot: Pressione totale in Pa.
- Ptot: Total pressure in Pa.

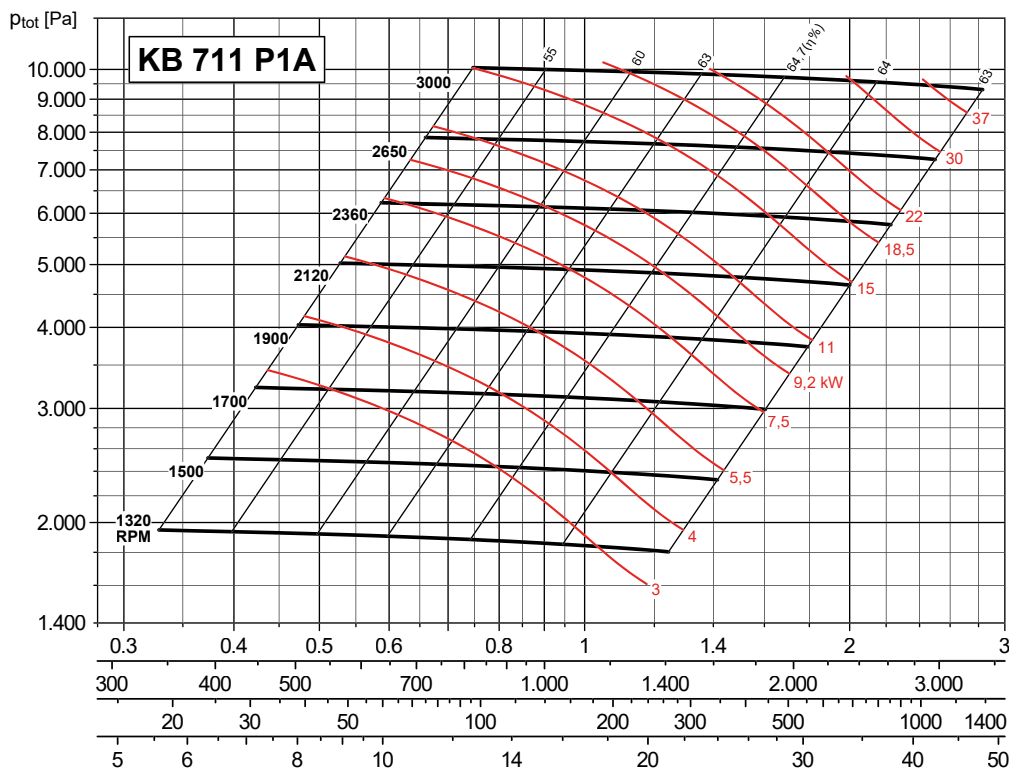
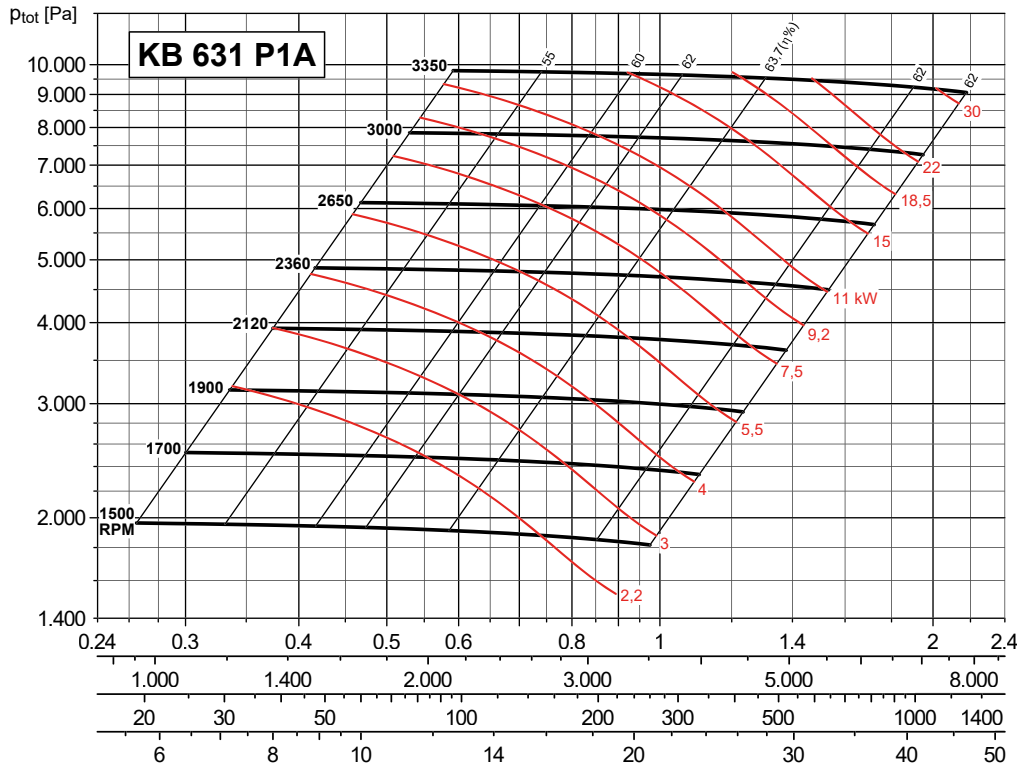

**CURVA CARATTERISTICA (in premente) / PERFORMANCE CURVES (at outlet)**

- Ptot: Pressione totale in Pa.
- Ptot: Total pressure in Pa.

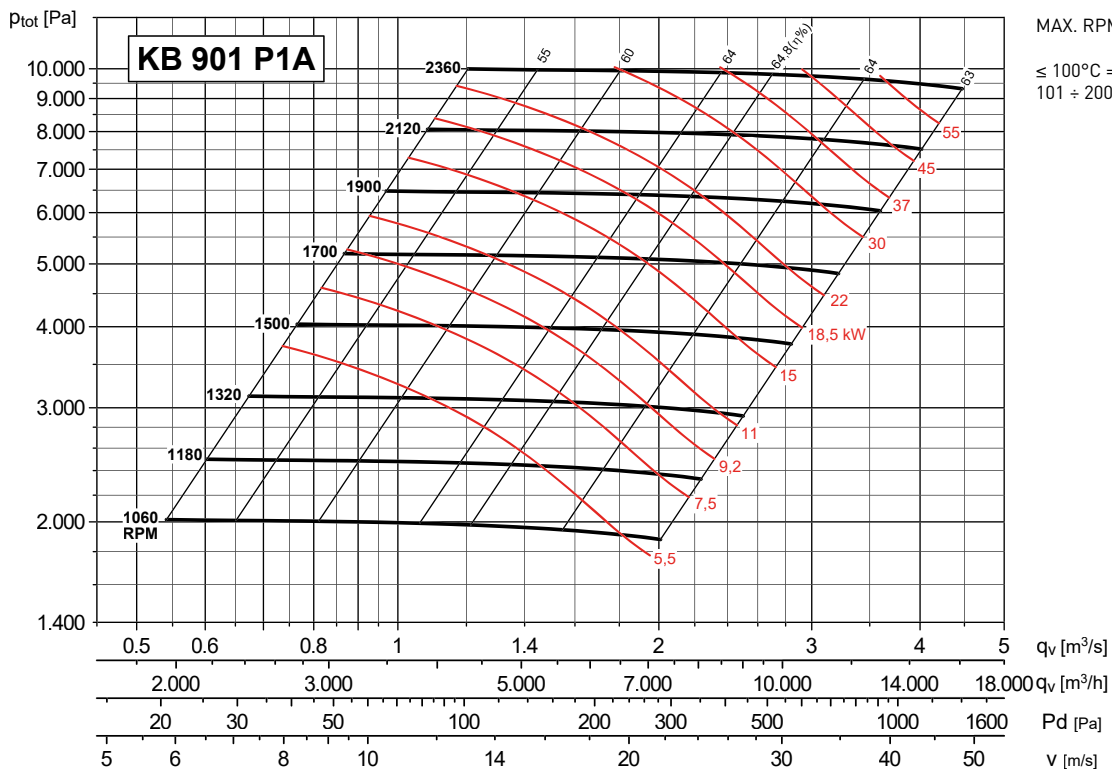
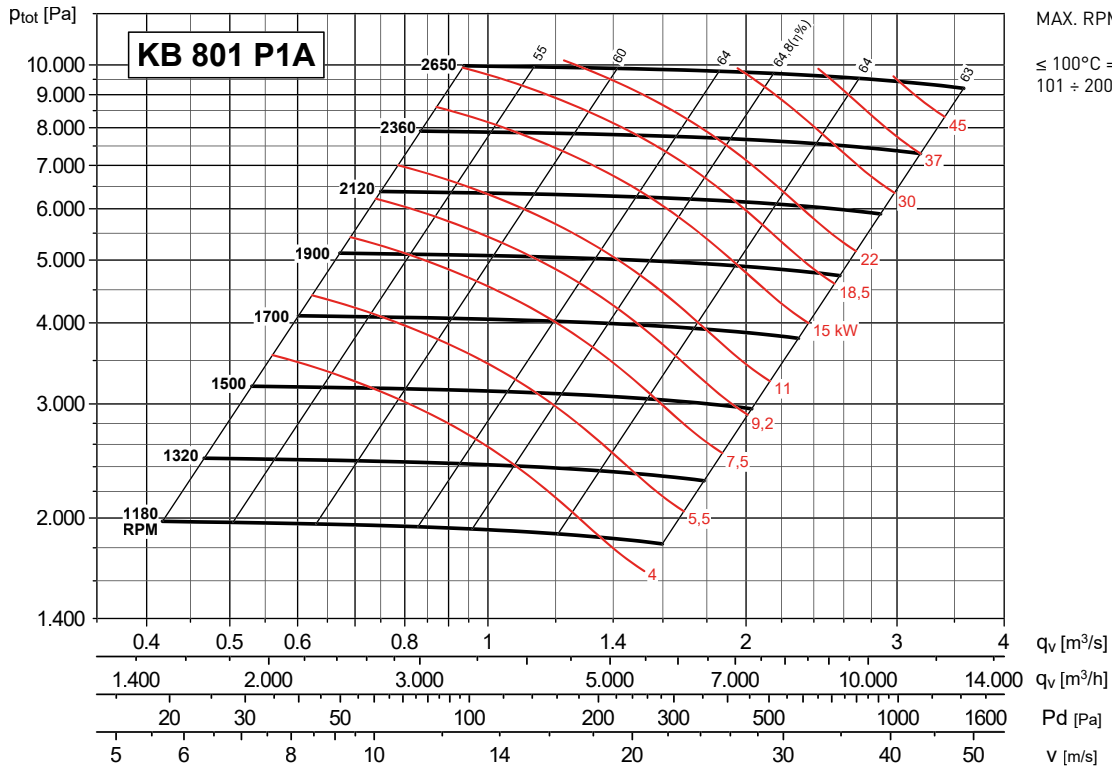

GIRANTE CON PALE APERTE POSITIVE PER TRASPORTO MATERIALE AD ALTA PRESSIONE - ACCOPPIAMENTO A TRASMISSIONE  
HIGH PRESSURE FORWARD BLADES IMPELLER FOR MATERIAL TRANSPORT - BELT DRIVE



**CURVA CARATTERISTICA (in premente) / PERFORMANCE CURVES (at outlet)**

- Ptot: Pressione totale in Pa.  
- Ptot: Total pressure in Pa.

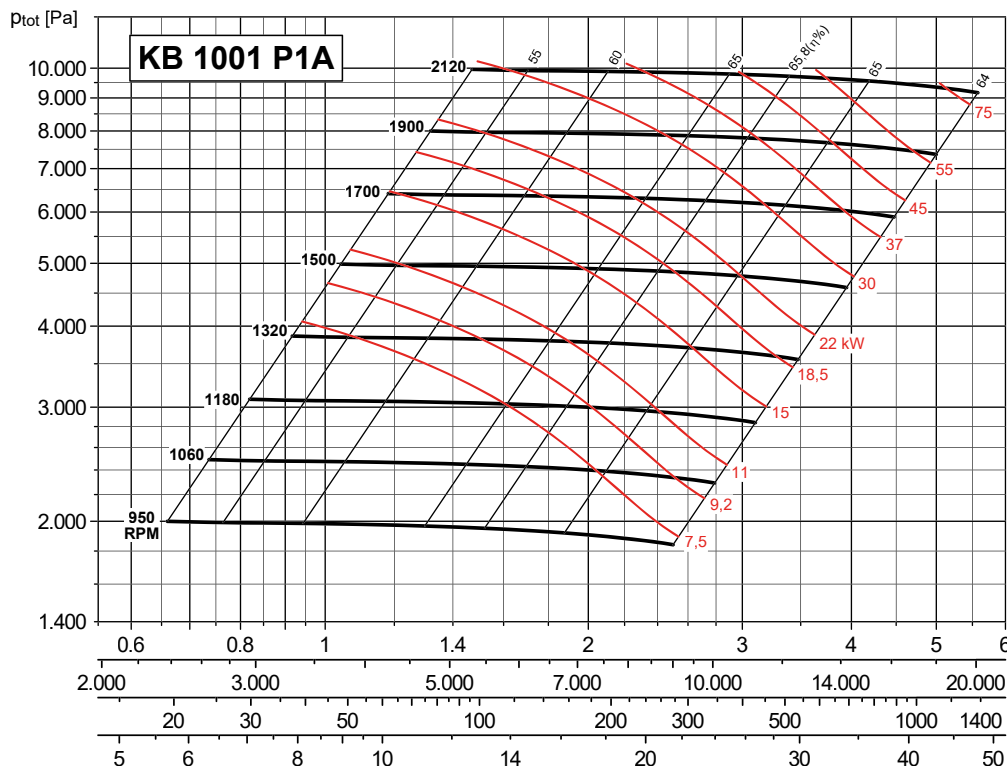

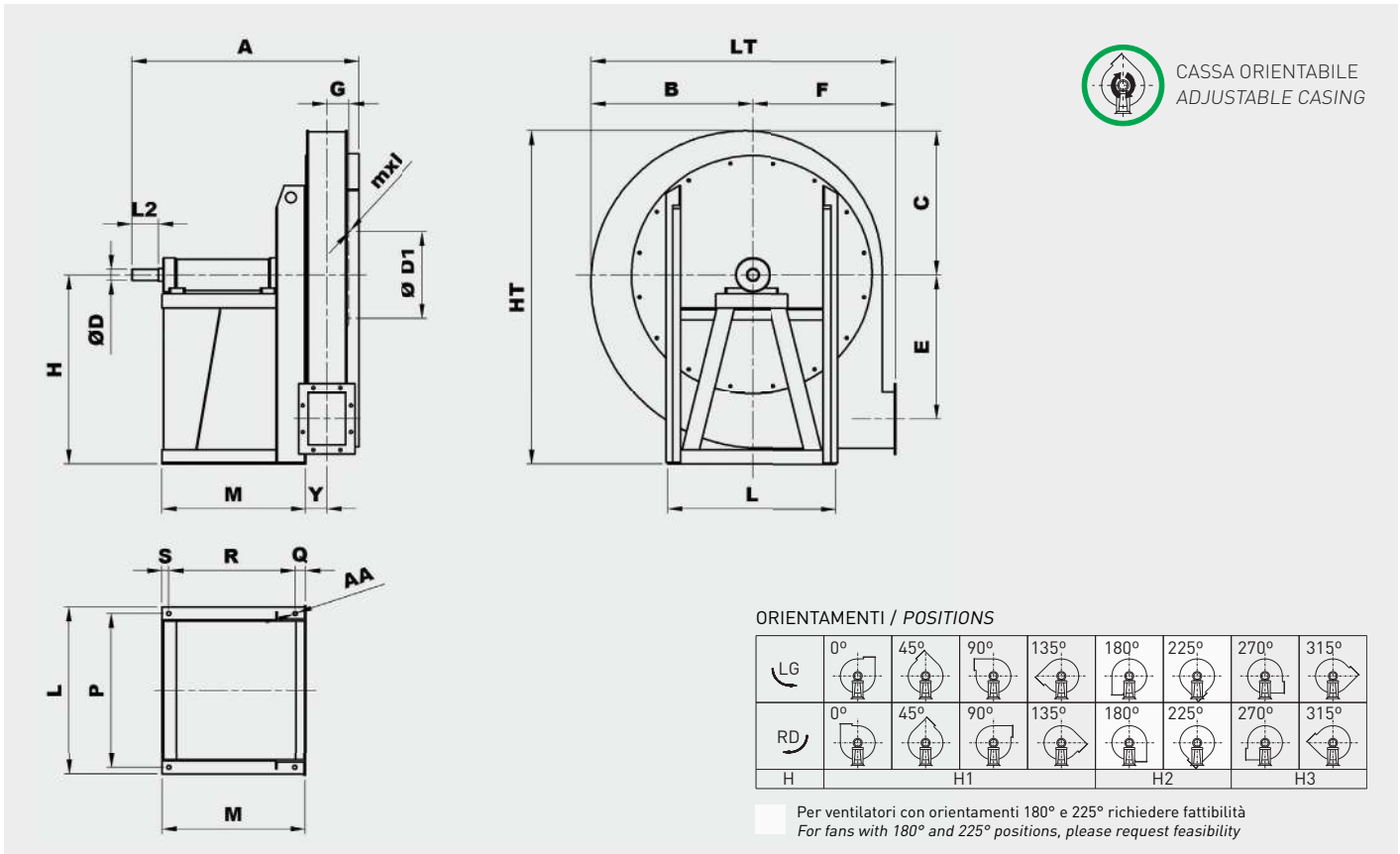
**DIMENSIONI (mm) / DIMENSIONS (mm)**

Tipo ventilatore Fan type	Ventilatore Fan											Albero Shaft			Base Base								
	A	B	C	Ø D1	E	F	G	H			HT	mxl	Y	LT	Ø D6	L2	Ø D	L	P	Q	R	S	Ø AA
								H1	H2	H3													
KB 401 P1A	710	310	285	219	238	280	67	375	280	375	660	M6X20	62	590	60	28	400	355	463	23	417	23	14
KB 451 P1A	725	345	315	241	266	300	74	400	300	400	715	M6X20	70	645	80	38	400	355	458	23	412	23	14
KB 501 P1A	740	380	350	265	298	335	83	450	335	450	800	M6X20	77	715	80	38	400	355	463	23	417	23	14
KB 561 P1A	870	430	390	292	338	375	92	500	375	500	890	M8X25	86	805	110	42	418	364	532	28	476	28	17
KB 631 P1A	885	485	440	332	381	425	101	560	425	560	1000	M8X25	97	910	110	48	418	364	535	28	479	28	17
KB 711 P1A	985	540	490	366	426	475	115	530	475	630	1120	M8X25	108	1015	110	48	606	542	605	33	539	33	19
KB 801 P1A	1010	610	550	405	481	530	127	600	530	710	1260	M8X25	120	1140	110	55	646	582	614	33	548	33	19
KB 901 P1A	1150	685	620	448	542	600	139	670	600	800	1420	M8X25	135	1285	140	65	762	682	650	39	572	39	21
KB 1001 P1A	1300	760	690	497	607	670	160	750	670	900	1590	M8X25	152	1430	170	80	862	782	710	39	632	39	21

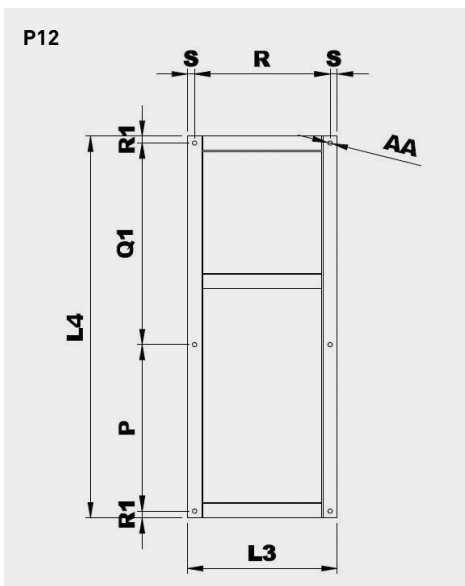

Modello Model	Basamento esecuzione 12 Base frame arrangement 12								Peso Weight (kg)
	P	L3	L4	Q1	R	R1	S	Ø AA	
401 P12A	355	463	950	550	417	22,5	23	14	19
451 P12A	355	458	1060	660	412	22,5	23	14	20
501 P12A	355	463	1120	720	417	22,5	23	14	21
561 P12A	364	532	1180	762	476	27	28	17	30
631 P12A	364	535	1250	832	479	27	28	17	31
711 P12A	542	605	1500*	894*	539	32	33	19	44
801 P12A	582	614	1600	954	548	32	33	19	46
901 P12A	682	650	1800	1038	572	40	39	21	73
1001 P12A	782	710	2100	1238	632	40	39	21	107

\* Per motori taglia 250 questa misura aumenta di 100 mm  
 For motor size 250, increase this dimension 100 mm



GIRANTE CON PALE APERTE POSITIVE PER TRASPORTO MATERIALE AD ALTA PRESSIONE - ACCOPPIAMENTO A TRASMISSIONE  
 HIGH PRESSURE FORWARD BLADES IMPELLER FOR MATERIAL TRANSPORT - BELT DRIVE

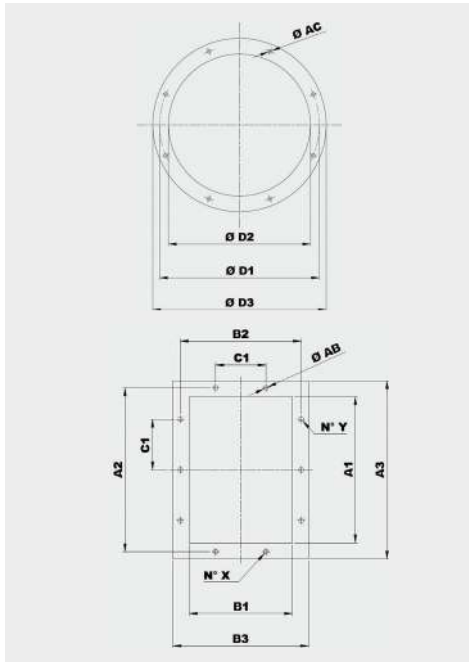

Modello Model	Flangia aspirante Inlet flange					
	Tipo di flangia Flange type	Ø D1	Ø D2	Ø D3	Ø AC	Fori Holes
401	180	184	219	254	8	8
451	200	204	241	274	8	8
501	224	228	265	298	8	8
561	250	254	292	324	10	8
631	280	285	332	365	10	8
711	315	320	366	400	10	8
801	355	360	405	440	10	8
901	400	405	448	485	10	12
1001	450	455	497	535	10	12

Modello Model	Flangia premente Discharge flange											
	Tipo di flangia Flange type	A1	B1	A2	B2	A3	B3	C1	Ø AB	N°X	N°Y	
401	160x112	164	117	200	151	234	187	112	12	1+1	2+2	
451	180x125	183	131	219	165	253	201	112	12	1+1	2+2	
501	200x140	205	146	241	182	275	216	112	12	2+2	2+2	
561	224x160	229	164	265	200	299	234	112	12	2+2	2+2	
631	250x180	256	183	292	219	326	253	112	12	2+2	3+3	
711	280x200	288	205	332	249	368	285	125	12	2+2	3+3	
801	315x224	322	229	366	273	402	309	125	12	2+2	3+3	
901	355x250	361	256	405	300	441	336	125	12	2+2	3+3	
1001	400x280	404	288	448	332	484	368	125	12	3+3	4+4	

### AMMORTIZZATORI / ANTI VIBRATION MOUNTS

Ventilatore / Fan	Ammortizzatori di serie / Suggested AV mounts	
	Esecuzione 9 / Arrangement 9	Esecuzione 12 / Arrangement 12
401	4 x AM 30 - 30 x 30	4 x AM 40 - 40 x 30
451	4 x AM 30 - 30 x 30	4 x AM 40 - 40 x 30
501	4 x AM 40 - 40 x 30	4 x AM 50 - 50 x 40
561	4 x AM 50 - 50 x 40	4 x AM 50 - 50 x 40
631	4 x AM 50 - 50 x 40	4 x AM 75 - 75 x 50
711	4 x AM 75 - 75 x 50	4 x AM 75 - 75 x 50
801	4 x AM 75 - 75 x 50	4 x AZ 39 - 140 x 39
901	4 x AZ 39 - 140 x 39	4 x AZ 39 - 140 x 39
1001	4 x AZ 39 - 140 x 39	4 x AZ 39 - 140 x 39

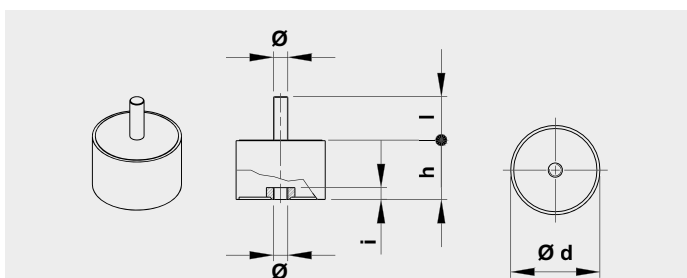

Tipo Type	Carico per 4 ammortizzatori Load for 4 AV mounts (kg)	d	h	Ø	l	Peso Weight (kg)
AM30	81÷140	30	30	M8	20	0,05
AM40	141÷224	40	30	M8	23	0,10
AM50	225÷315	50	40	M10	28	0,20
AM75	316÷630	75	50	M12	37	0,50

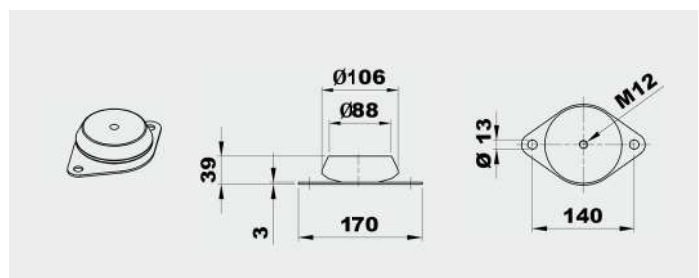

Tipo Type	Carico per 4 ammortizzatori Load for 4 AV mounts (kg)	Peso Weight (kg)
AZ 39	631÷1250	0,7