

## FC-P



Girante a pale positive  
Forward blades impeller

Ventilatore centrifugo con accoppiamento a trasmissione. Prodotto in acciaio al carbonio protetto dalla corrosione tramite verniciatura per cataforesi con smalto poliuretano bicomponente RAL 7045.

### Esecuzioni standard

- Esecuzione 1: Accoppiamento a cinghie. Girante calettata a sbalzo. Supporto montato su sede fuori dal circuito dell'aria. Albero nudo senza trasmissione e senza motore. Temperatura massima dell'aria 100°C. Con ventolina di raffreddamento fino a 300°C.
- Esecuzione 9: Accoppiamento a cinghie. Girante calettata a sbalzo. Supporto e trasmissione montati su sedi fuori dal circuito dell'aria. Motore sostenuto da una bandiera fissata sul fianco della sedia. Temperatura massima dell'aria 100°C. Con ventolina di raffreddamento fino a 300°C.
- Esecuzione 12: Accoppiamento a cinghie. Girante calettata a sbalzo. Supporto e trasmissione montati su sedi fuori dal circuito dell'aria. Motore e ventilatore sostenuti da un telaio di fondazione. Temperatura massima dell'aria 100°C. Con ventolina di raffreddamento fino a 300°C.

### Motori

Motori standard da 2, 4, 6 poli ad alta efficienza con alimentazione trifase 230/400V 50Hz fino alla taglia 112 e 400/690V 50Hz per le taglie superiori. Grado di protezione IP55, classe F. La velocità del motore viene scelta in base al calcolo della trasmissione.

*Belt drive, single inlet centrifugal fan. Manufactured from steel sheet protected with cataforesis primer + polyurethane paint finish RAL 7045.*

### Standard arrangement

- Arrangement 1: Belt drive. Overhung impeller. Support mounted on a base outside the air stream. Bare shaft without transmission and motor. Max air temperature 100°C. With cooling disk up to 300°C.
- Arrangement 9: Belt drive. Overhung impeller. Support and transmission mounted on a base outside the air stream. Motor fixed aside the support frame. Max air temperature 100°C. With cooling disk up to 300°C.
- Arrangement 12: Belt drive. Overhung impeller. Support and transmission mounted on a base outside the air stream. Motor and fan fitted on the base frame. Max air temperature 100°C. With cooling disk up to 300°C.

### Motori

2, 4 or 6 pole, high efficiency (the rpm of each motor will be adapted according to the calculation for each drive), three-phase 230/400V 50Hz up to motor size 112 and 400/690V 50Hz for higher motors. IP55, Class F protection.

### Su richiesta

- Progettazione speciale con diversi materiali costruttivi.
- Versione a 60Hz.
- Verniciatura con RAL diversi dallo standard.
- Parti statiche del ventilatore zincate a caldo.
- Soluzioni con materiali resistenti alla corrosione.
- Versione con materiali antiusura.
- Motori elettrici per applicazioni speciali.
- Motori elettrici adatti per VSD.
- Possibilità di configurazione con svariati accessori tra cui: Giunti antivibranti, portello d'ispezione, tappo di scarico, ammortizzatori, reti di protezione, filtro, silenziatore, regolatore di portata, valvole e serrande.
- Costruzioni a tenuta.
- Coibentazione.

### Versioni ATEX

Su richiesta ventilatori installati in luogo con pericolo di esplosione conformi alla direttiva 2014/34/UE (ATEX):

Temperatura ambiente tra -20°C/+60°C, pressione ambiente (assoluta) tra 0,8bar/1,1bar, in accordo con EN 14986.

- Gas:
  - ⊗ 2G IIB T2-T3
  - ⊗ 2G IIB+H2 T2-T3
  - ⊗ 3G IIB T2-T3
  - ⊗ 3G IIB+H2 T2-T3
- Polvere non conduttiva:
  - ⊗ 2D IIIB T195°C-T295°C
  - ⊗ 3D IIIB T195°C-T295°C
- Polvere conduttiva (con motore IP65 IIIC):
  - ⊗ 2D IIIC T195°C-T295°C
  - ⊗ 3D IIIC T195°C-T295°C

### On request

- Manufactured from different materials.
- 60 Hz versions.
- Painted in different RAL colour.
- Hot dip galvanized static parts.
- Corrosion proof construction.
- Wear proof construction.
- Motors for special applications.
- Motors suitable for VSD.
- Accessories: Flexible joints, inspection door, casing drain, AV-mounts, protection nets, filter, silencer, inlet discharge governor, valves, dampers.
- Gas tight construction.
- Thermal insulation.

### ATEX versions

On request, explosion proof version fans in accordance with 2014/34/UE (ATEX directive):

Ambient temperature -20°C to +60°C, ambient pressure (abs.) 0,8 bar to 1,1 bar according to EN 14986.

- Gas:
  - ⊗ 2G IIB T2-T3
  - ⊗ 2G IIB+H2 T2-T3
  - ⊗ 3G IIB T2-T3
  - ⊗ 3G IIB+H2 T2-T3
- Non-conductive dust:
  - ⊗ 2D IIIB T195°C-T295°C
  - ⊗ 3D IIIB T195°C-T295°C
- Conductive dust (compulsory IP65 IIIC motor):
  - ⊗ 2D IIIC T195°C-T295°C
  - ⊗ 3D IIIC T195°C-T295°C

### QUADRO DI APPLICAZIONE TABLE OF APPLICATIONS

Tipologia del fluido Air Type	Quantità di polvere Dust quantity (mg/m <sup>3</sup> )
Aria polverosa Dusty air	<5000



**GIRANTE A PALE POSITIVE AD ALTA PRESSIONE - ACCOPPIAMENTO A TRASMISSIONE**  
**HIGH PRESSURE FORWARD BLADES IMPELLER - BELT DRIVE**

**CARATTERISTICHE TECNICHE / TECHNICAL FEATURES**

È essenziale verificare che le caratteristiche elettriche (tensione, intensità, frequenza, ecc.) di targa del motore siano compatibili con l'impianto elettrico di installazione.

Please, check that electrical features (voltage, current, frequency, etc.) are suitable with your installation.

Modello Model	Portata massima Maximum airflow (m <sup>3</sup> /h)	Potenza motore máxima Maximum motor power (kW)	Peso Weight (kg) <sup>(1)</sup>	Momento di inerzia Moment of inertia (kg·m <sup>2</sup> ) <sup>(2)</sup>
FC 501 P1A	1.350	5,5	65	0,30
FC 561 P1A	1.880	9,2	81	0,40
FC 631 P1A	2.330	11,0	114	0,70
FC 711 P1A	3.320	18,5	152	1,40
FC 801 P1A	4.250	22,0	189	2,60
FC 901 P1A	6.080	37,0	278	3,90
FC 1001 P1A	7.410	45,0	410	5,80

<sup>1</sup> Per l'esecuzione 1 e orientamenti LG270 e RD270 / For arrangement 1 and LG270 or RD270 position

<sup>2</sup> Momento di inerzia della girante / Impeller's moment of inertia

**SUPPORTI DI SERIE 1 / STANDARD SUPPORT 1**

Modello Model	501-561	631	711-801	901	1001
Tipo di supporto Support type	ST 80 A28	ST 90 A38	ST 100 A42	ST 110 B48	ST 120 B48

Vedi informazioni aggiuntive alla fine del catalogo / See additional information at the end of the catalog

**LIMITE GRANDEZZA MOTORE ESECUZIONE 9 / MOTOR SIZE LIMIT FOR ARRANGEMENT 9**

Modello Model	501-631	711-901	1001
Taglia motore Motor size	≤ 132 M2	≤ 160 L2	≤ 180 L2-4

**CURVA CARATTERISTICA (in premente) / PERFORMANCE CURVES (at outlet)**

- Ptot: Pressione totale in Pa.
- Ptot: Total pressure in Pa.

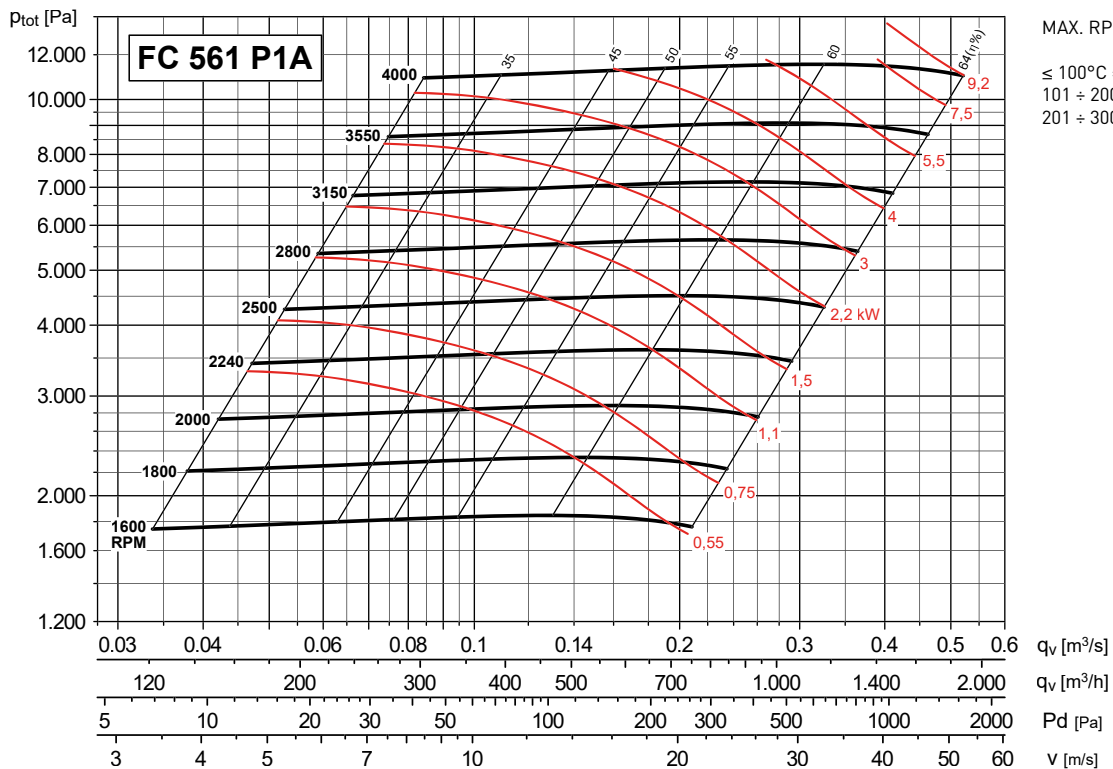
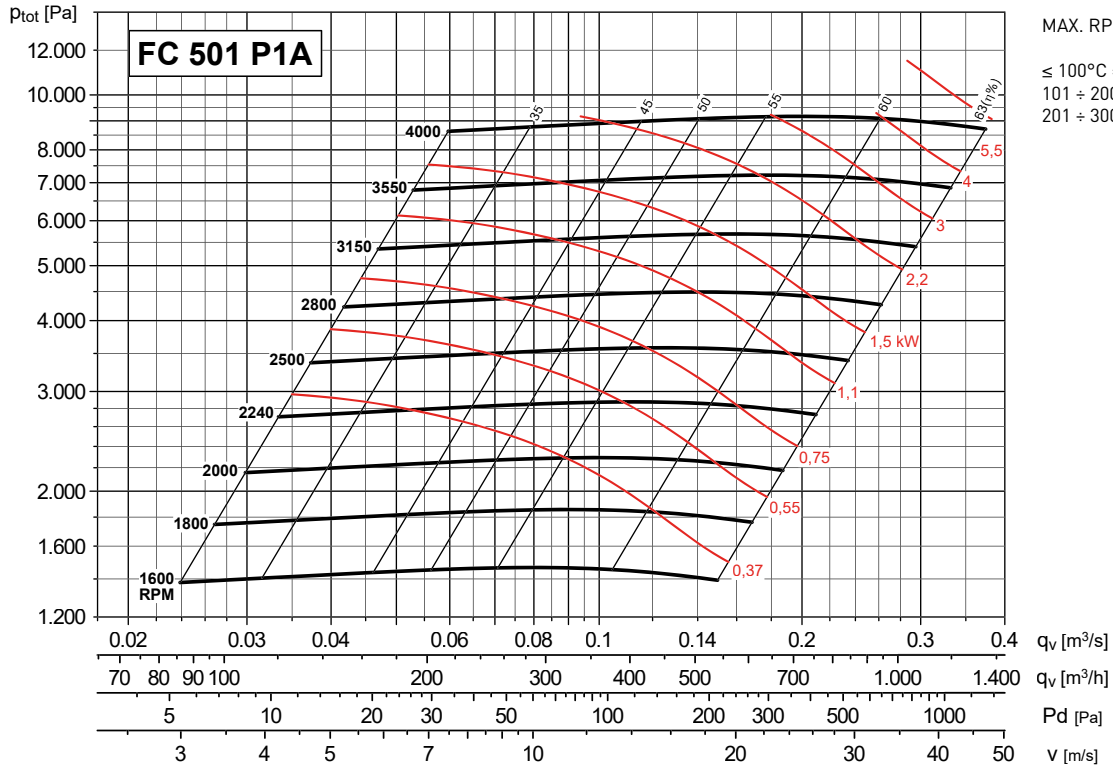

**CURVA CARATTERISTICA (in premente) / PERFORMANCE CURVES (at outlet)**

- Ptot: Pressione totale in Pa.
- Ptot: Total pressure in Pa.

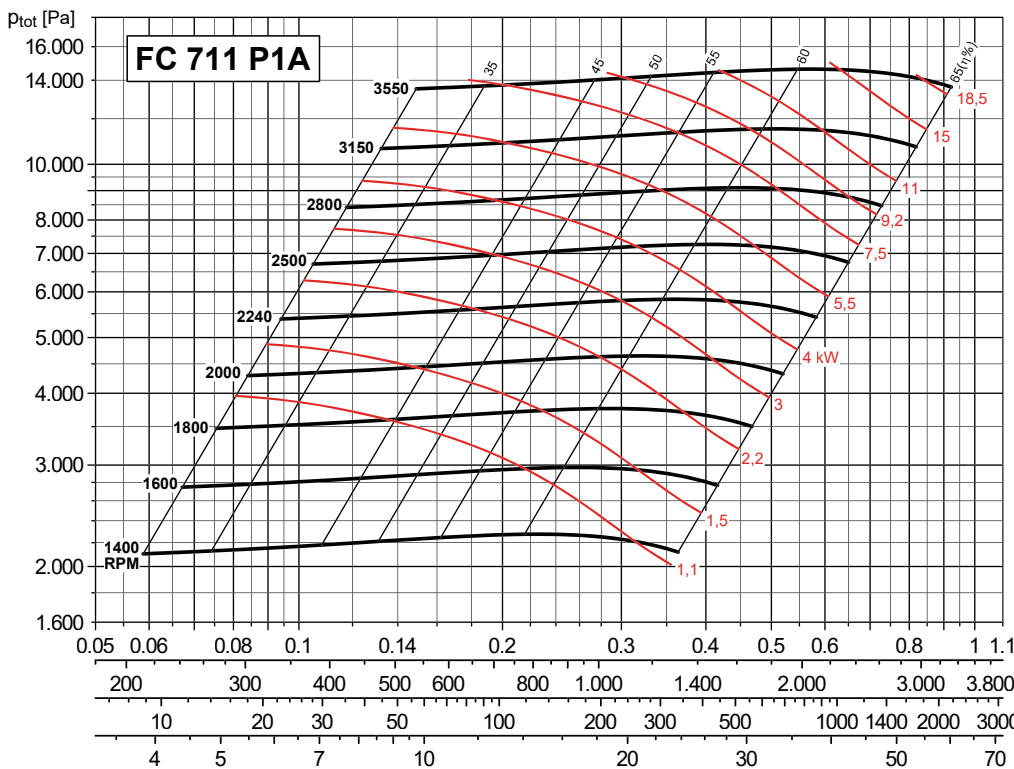
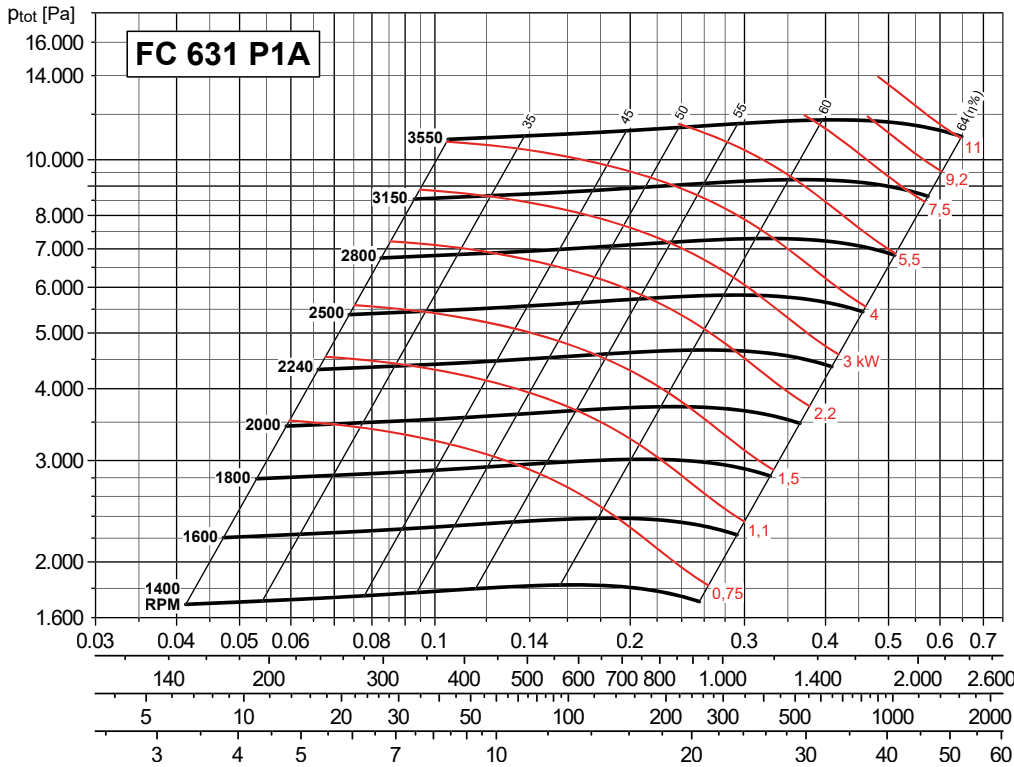

**CURVA CARATTERISTICA (in premente) / PERFORMANCE CURVES (at outlet)**

- P<sub>tot</sub>: Pressione totale in Pa.
- P<sub>tot</sub>: Total pressure in Pa.

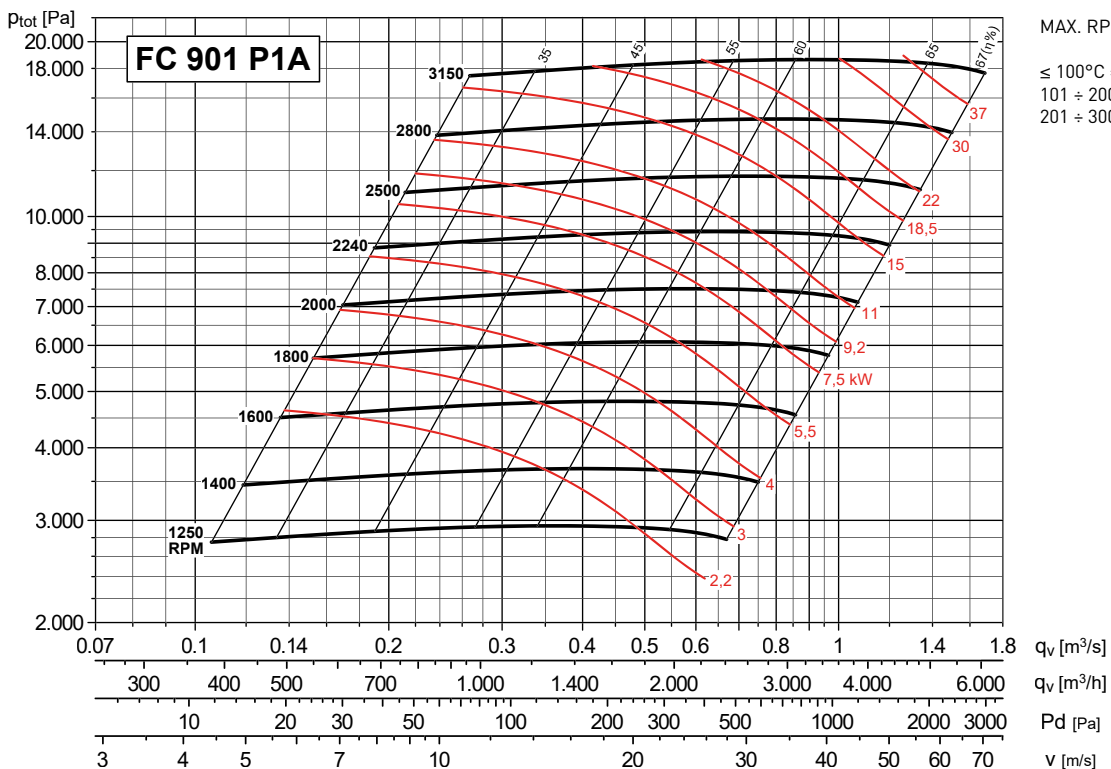
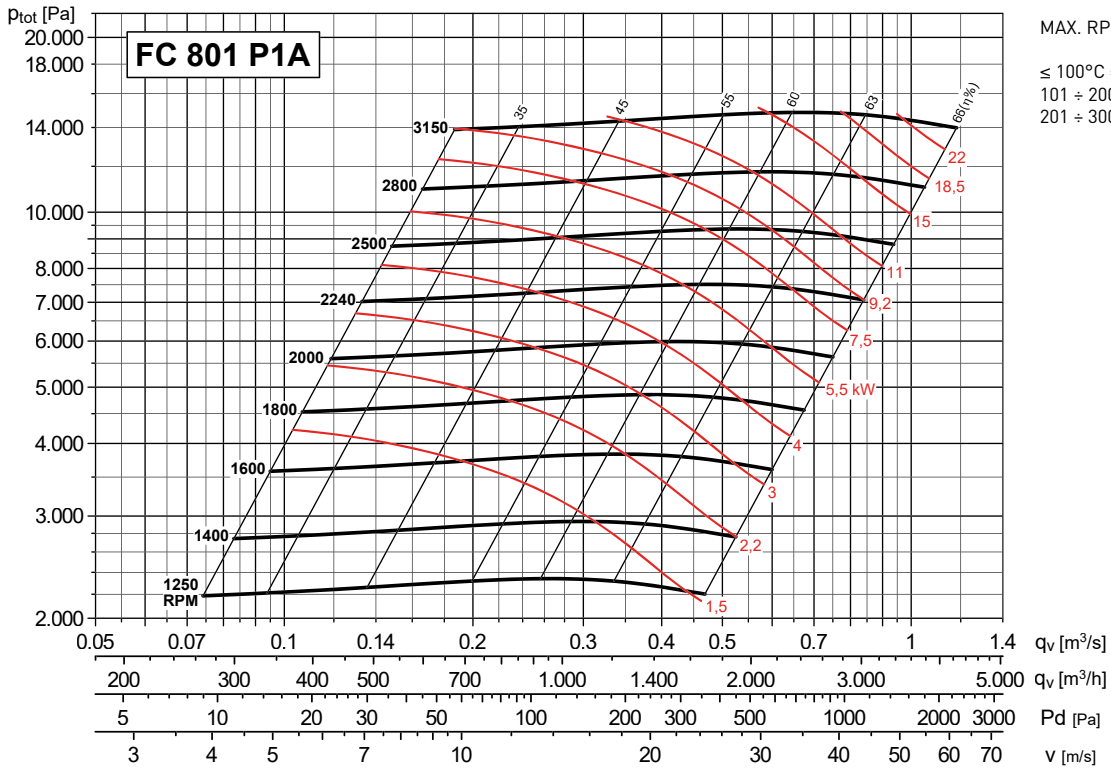

GIRANTE A PALE POSITIVE AD ALTA PRESSIONE - ACCOPPIAMENTO A TRASMISSIONE  
HIGH PRESSURE FORWARD BLADES IMPELLER - BELT DRIVE



CURVA CARATTERISTICA (in premente) / PERFORMANCE CURVES (at outlet)

- P<sub>tot</sub>: Pressione totale in Pa.
- P<sub>tot</sub>: Total pressure in Pa.

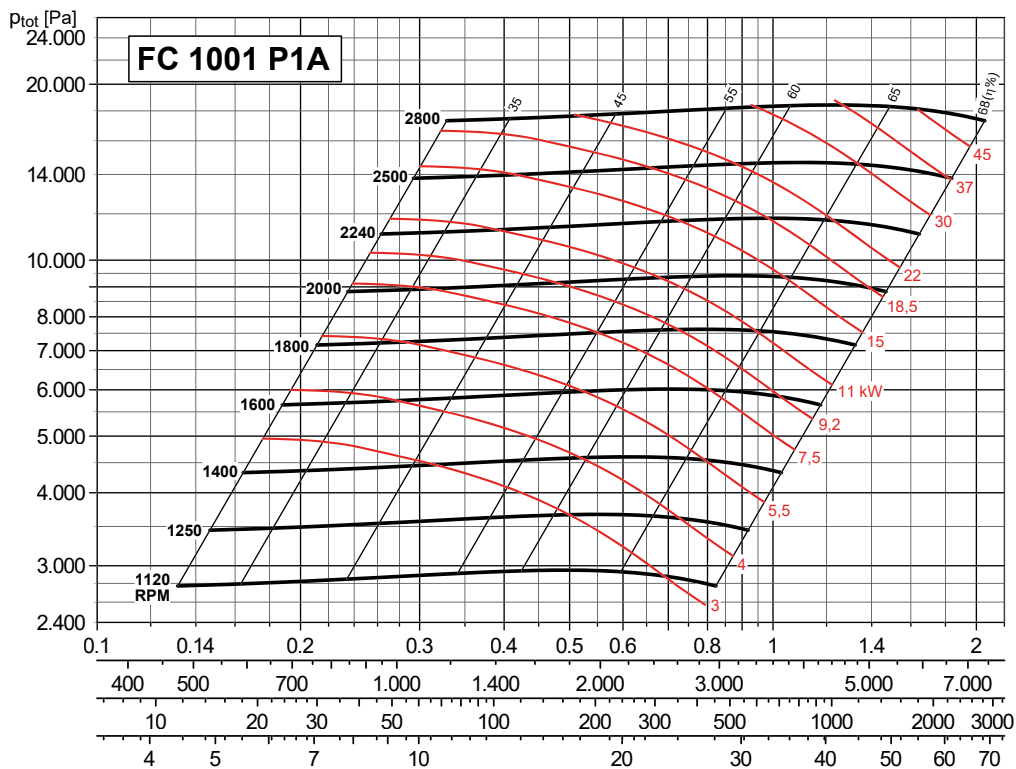

MAX. RPM

- ≤ 100°C = 2800 rpm
- 101 ÷ 200°C = 2500 rpm
- 201 ÷ 300°C = 2240 rpm

q<sub>v</sub> [m³/s]

q<sub>v</sub> [m³/h]

P<sub>d</sub> [Pa]

v [m/s]

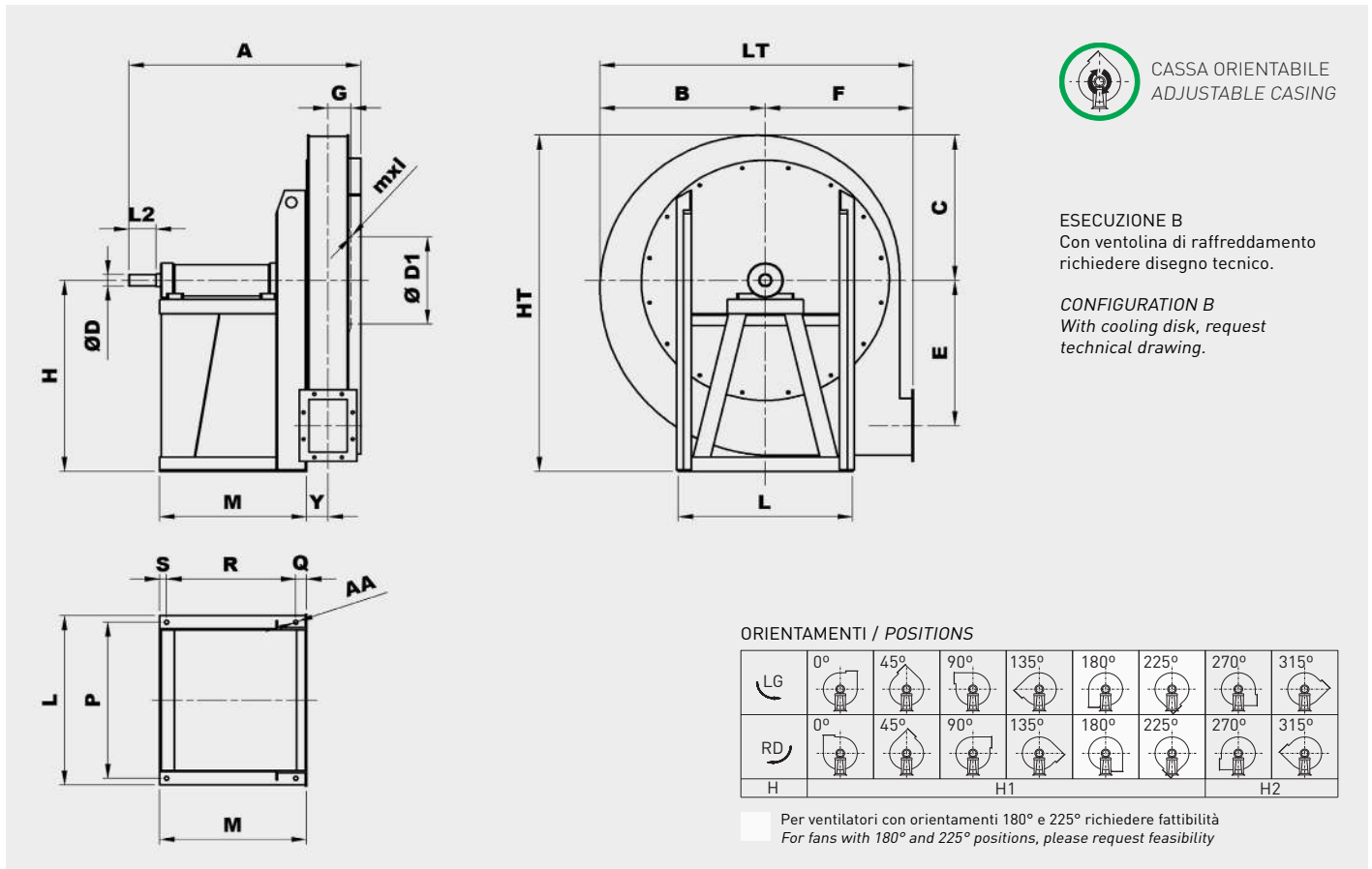
**DIMENSIONI (mm) / DIMENSIONS (mm)**

Tipo ventilatore Fan type	Ventilatore Fan											Albero Shaft		Base Base								
	A	B	C	Ø D1	E	F	G	H		HT	mxl	Y	LT	L2	Ø D	L	P	M	Q	R	S	Ø AA
FC 501 P1A	665	380	350	182	347	335	46	450	450	800	M6X20	42	715	60	28	400	355	475	35	417	23	14
FC 561 P1A	665	430	390	200	393	375	50	500	500	890	M6X20	47	805	60	28	400	355	457	23	411	23	14
FC 631 P1A	715	485	440	219	443	425	56	560	560	1000	M6X20	53	910	80	38	400	355	475	23	429	23	14
FC 711 P1A	865	540	490	241	497	475	60	530	630	1120	M6X20	58	1015	110	42	588	534	588	41	519	28	17
FC 801 P1A	875	610	550	265	560	530	68	600	710	1260	M6X20	64	1140	110	42	628	574	583	36	519	28	17
FC 901 P1A	900	685	620	292	631	600	74	670	800	1420	M8X25	72	1285	110	48	708	654	580	28	524	28	17
FC 1001 P1A	980	760	690	332	707	670	85	750	900	1590	M8X25	83	1430	110	48	826	762	642	33	576	33	19

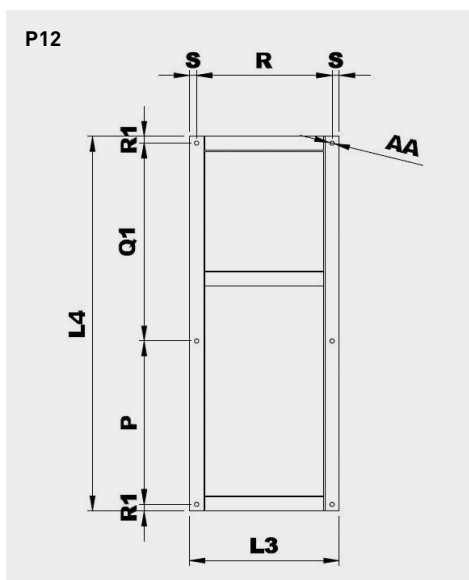

Modello Model	Basamento esecuzione 12 Base frame arrangement 12								Peso Weight (kg)
	P	L3	L4	Q1	R	R1	S	Ø AA	
501 P12A	355	463	1060	660	417	22,5	23	14	21
561 P12A	355	457	1120	720	411	22,5	23	14	21
631 P12A	355	475	1180	780	429	22,5	23	14	23
711 P12A	534	575	1250	662	519	27	28	17	32
801 P12A	574	575	1400	772	519	27	28	17	35
901 P12A	654	580	1500*	792*	524	27	28	17	45
1001 P12A	762	642	1700**	874**	576	32	33	19	60

\* Per motori taglia 250-280, questa misura aumenta di 150 mm  
 For motor size 250-280, increase this dimension 150 mm

\*\* Per motori taglia 250-280, questa misura aumenta di 100 mm  
 For motor size 250-280, increase this dimension 100 mm

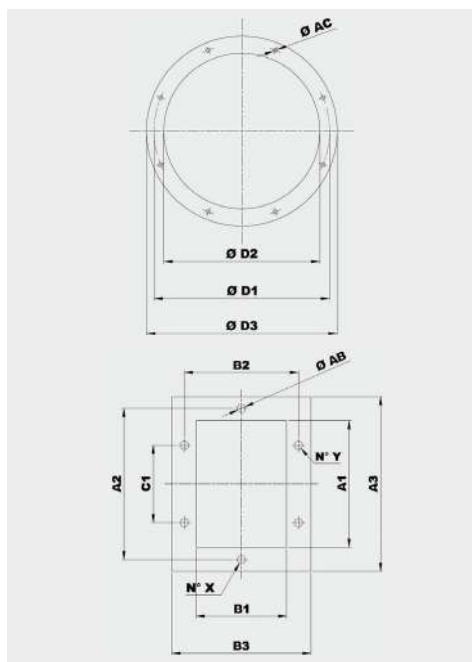
**GIRANTE A PALE POSITIVE AD ALTA PRESSIONE - ACCOPPIAMENTO A TRASMISSIONE**  
**HIGH PRESSURE FORWARD BLADES IMPELLER - BELT DRIVE**

Modello Model	Flangia aspirante Inlet flange					
	Tipo di flangia Flange type	Ø D1	Ø D2	Ø D3	Ø AC	Fori Holes
501	140	182	144	214	8	8
561	160	200	164	234	8	8
631	180	219	184	254	8	8
711	200	241	204	274	8	8
801	224	265	228	298	8	8
901	250	292	254	324	10	8
1001	280	332	285	365	10	8

Modello Model	Flangia premente Discharge flange										
	Tipo di flangia Flange type	A1	B1	A2	B2	A3	B3	C1	Ø AB	N° X	N° Y
501	100x71	105	76	139	110	165	136	-	10	1+1	1+1
561	112x80	117	85	151	119	177	145	-	10	1+1	1+1
631	125x90	131	95	165	129	191	155	100	10	1+1	2+2
711	140x100	146	105	182	139	216	175	112	12	1+1	2+2
801	160x112	164	117	200	151	234	187	112	12	1+1	2+2
901	180x125	183	131	219	165	253	201	112	12	1+1	2+2
1001	200x140	205	146	241	182	275	216	112	12	2+2	2+2

**AMMORTIZZATORI / ANTI VIBRATION MOUNTS**

Ammortizzatori di serie / Suggested AV mounts		
Ventilatore / Fan	Esecuzione 9 / Arrangement 9	Esecuzione 12 / Arrangement 12
501	4 x AM 30 - 30x30	4 x AM 40 - 40x30
561	4 x AM 30 - 30x30	4 x AM 40 - 40x30
631/2	4 x AM 40 - 40x30	4 x AM 50 - 50x40
711/2	4 x AM 50 - 50x40	4 x AM 50 - 50x30
801/2	4 x AM 50 - 50x40	4 x AM 75 - 75x50
901/2	4 x AM 75 - 75x50	4 x AM 75 - 75x50
1001/2	4 x AM 75 - 75x50	4 x AZ 39 - 140x39

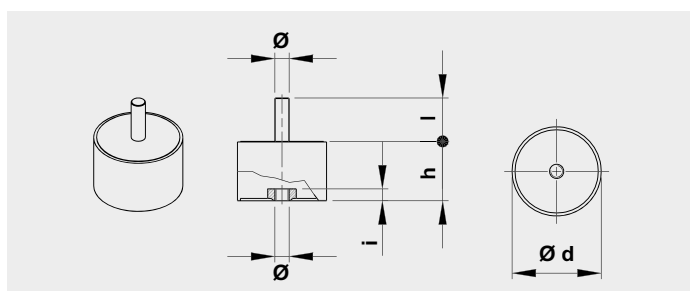

Tipo Type	Carico per 4 ammortizzatori Load for 4 AV mounts (kg)	d	h	Ø	l	Peso Weight (kg)
AM30	81÷140	30	30	M8	20	0,05
AM40	141÷224	40	30	M8	23	0,10
AM50	225÷315	50	40	M10	28	0,20
AM75	316÷630	75	50	M12	37	0,50

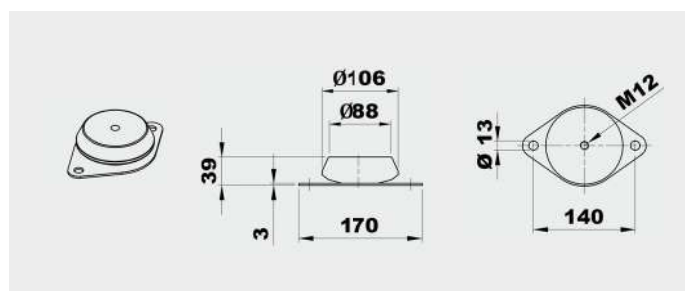

Tipo Type	Carico per 4 ammortizzatori Load for 4 AV mounts (kg)	Peso Weight (kg)
AZ 39	631÷1250	0,7